

ジュニア交流戦 対戦結果

セットNo.	チーム名	いきものいんく	壮小ファイア!	あそび塾雪合戦クラブ	虻小Aシューターズ	ジュニア予選リーグ		第1ブロック		
						勝	負	セット率	得失点	順位
131	いきものいんく		1 (2) 0 20 18 ○ ×	0 2 10 13 × ○	0 2 3 16 × ○	1	2	0.20	-14	3
132	壮小ファイア!	0 (2) 1 18 20 × ○		1 2 14 17 × ○	0 (1) 2 15 20 × ○	0	3	0.17	-10	4
133	あそび塾雪合戦クラブ	2 0 13 10 ○ ×	2 1 17 14 ○ ×		1 (1) 1 14 14 × ○	2	1	0.71	6	2
134	虻小Aシューターズ	2 0 16 3 ○ ×	2 (1) 0 20 15 ○ ×	1 (1) 1 14 14 ○ ×		3	0	0.83	18	1

セットNo.	チーム名	スノーモンキーズ	虻小Bアタッカーズ	湯田レイダース	稲穂タイフーンJr	ジュニア予選リーグ		第2ブロック		
						勝	負	セット率	得失点	順位
135	スノーモンキーズ		2 0 10 5 ○ ×	0 2 9 14 × ○	1 2 17 19 × ○	1	2	0.43	-2	3
136	虻小Bアタッカーズ	0 2 5 10 × ○		0 2 10 14 × ○	0 2 8 12 × ○	0	3	0.00	-13	4
137	湯田レイダース	2 0 14 9 ○ ×	2 0 14 10 ○ ×		2 (1) 0 20 17 ○ ×	3	0	1.00	12	1
138	稲穂タイフーンJr	2 0 19 17 ○ ×	2 0 12 8 ○ ×	0 (1) 2 17 20 × ○		2	1	0.67	3	2

決勝トーナメント

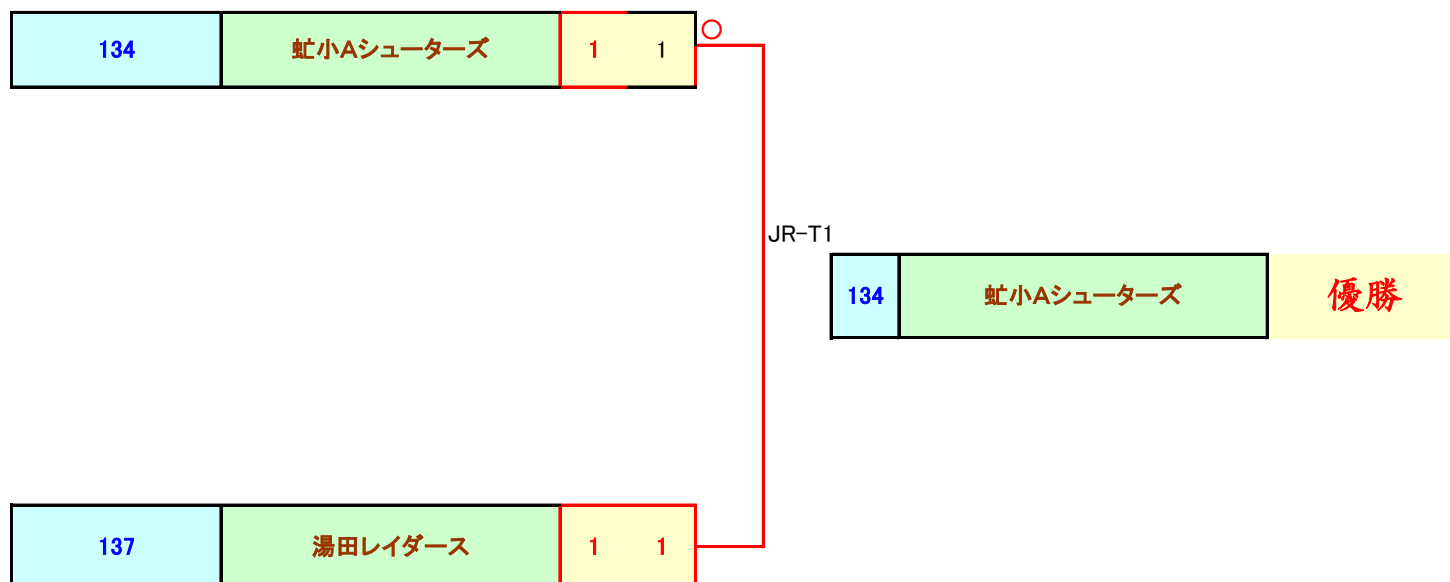

第 1 ブロック	セツケン No.	チーム名	vs	チーム名	セツケン No.	備考
第 8 コート	131	いきものい		壮小ファイ	132	
第 1 試合	○	んく		ア!	×	
第1セット	△	6	—	6	△	反則
第2セット	○	7	—	5	×	チーム番号 131
第3セット	△	7	—	7	△	
取得セット		1	(2)	0		
セットポイント計		20	—	18		チーム番号 132
V T戦			—			
合計ポイント		20	—	18		

○ ×

のみ入力可

第 1 ブロック	セツケン No.	チーム名	vs	チーム名	セツケン No.	備考
第 8 コート	133	あそび塾雪		壮小A	134	
第 2 試合	×	合戦クラブ		シューターズ	○	
第1セット	×	3	—	5	○	反則
第2セット	△	6	—	6	△	チーム番号 133
第3セット	○	5	—	3	×	
取得セット		1	(1)	1		
セットポイント計		14	—	14		チーム番号 134
V T戦		2	—	3		
合計ポイント		16	—	17		

× ○

のみ入力可

第 2 ブロック	セツケン No.	チーム名	vs	チーム名	セツケン No.	備考
第 8 コート	135	スノーモン		蛭小Bア	136	
第 3 試合	○	キーズ		タッカーズ	×	
第1セット	○	5	—	3	×	反則
第2セット	○	5	—	2	×	チーム番号 135
第3セット			—			
取得セット		2	—	0		
セットポイント計		10	—	5		チーム番号 136
V T戦			—			
合計ポイント		10	—	5		

○ ×

のみ入力可

第 1 ブロック	セツケン No.	チーム名	vs	チーム名	セツケン No.	備考
第 8 コート	137	湯田レイ		稲穂タイ	138	
第 4 試合	○	ダース		フーン Jr	×	
第1セット	○	7	—	6	×	反則
第2セット	△	6	—	6	△	チーム番号 137
第3セット	○	7	—	5	×	
取得セット		2	(1)	0		
セットポイント計		20	—	17		チーム番号 138
V T戦			—			
合計ポイント		20	—	17		

○ ×

のみ入力可

第 JR 決勝	セツケン No.	チーム名	vs	チーム名	セツケン No.	備考
第 8 コート	134	蛭小A		湯田レイ	137	
第 13 試合	○	シューターズ		ダース	×	
第1セット	△	7	—	7	△	反則
第2セット	×	5	—	6	○	チーム番号 134
第3セット	○	6	—	5	×	
取得セット		1	(1)	1		
セットポイント計		18	—	18		チーム番号 137
V T戦		5	—	4		
合計ポイント		23	—	22		

○ ×

のみ入力可

第 1 ブロック	セツク No.	チーム名	vs	チーム名	セツク No.	備考
第 8 コート	131	いきものい	vs	あそび塾雪	133	
第 5 試合	×	んく		合戦クラブ	○	
第1セット	×	5	—	6	○	反則
第2セット	×	5	—	7	○	チーム番号 131
第3セット			—			
取得セット		0	—	2		
セットポイント計		10	—	13		チーム番号 133
V T戦			—			
合計ポイント		10	—	13		

× ○

のみ入力可

第 1 ブロック	セツク No.	チーム名	vs	チーム名	セツク No.	備考
第 8 コート	132	壮小ファイ	vs	虹小A	134	
第 6 試合	×	ア!		シューター	○	
第1セット	×	5	—	7	○	反則
第2セット	△	7	—	7	△	チーム番号 132
第3セット	×	3	—	6	○	
取得セット		0	(1)	2		
セットポイント計		15	—	20		チーム番号 134
V T戦			—			
合計ポイント		15	—	20		

× ○

のみ入力可

第 1 ブロック	セツク No.	チーム名	vs	チーム名	セツク No.	備考
第 8 コート	135	スノーモン	vs	湯田レイ	137	
第 7 試合	×	キーズ		ダース	○	
第1セット	×	6	—	7	○	反則
第2セット	×	3	—	7	○	チーム番号 135
第3セット			—			
取得セット		0	—	2		
セットポイント計		9	—	14		チーム番号 137
V T戦			—			
合計ポイント		9	—	14		

× ○

のみ入力可

第 1 ブロック	セツク No.	チーム名	vs	チーム名	セツク No.	備考
第 8 コート	136	虹小Bア	vs	稲穂タイ	138	
第 8 試合	×	タッカーズ		フーンJ r	○	
第1セット	×	3	—	6	○	反則
第2セット	×	5	—	6	○	チーム番号 136
第3セット			—			
取得セット		0	—	2		
セットポイント計		8	—	12		チーム番号 138
V T戦			—			
合計ポイント		8	—	12		

× ○

のみ入力可

第 1 ブロック	セツク No.	チーム名	vs	チーム名	セツク No.	備考
第 8 コート	131	いきものい	vs	虹小A シューター	134	
第 9 試合	×	んく		ズ	○	
第1セット	×	3	—	6	○	反則
第2セット	×	0	—	10	○	チーム番号 131
第3セット			—			
取得セット		0	—	2		
セットポイント計		3	—	16		チーム番号 134
V T戦			—			
合計ポイント		3	—	16		

× ○

のみ入力可

第 1 ブロック	セツク No.	チーム名	vs	チーム名	セツク No.	備考
第 8 コート	132	壮小ファイ	vs	あそび塾雪	133	
第 10 試合	×	ア!		合戦クラブ	○	
第1セット	×	6	—	7	○	反則
第2セット	○	7	—	4	×	チーム番号 132
第3セット	×	1	—	6	○	
取得セット		1	—	2		
セットポイント計		14	—	17		チーム番号 133
V T戦			—			
合計ポイント		14	—	17		

× ○

のみ入力可

第 1 ブロック	セツク No.	チーム名	vs	チーム名	セツク No.	備考
第 8 コート	135	スノーモン	vs	稲穂タイ	138	
第 11 試合	×	キーズ		フーン Jr	○	
第1セット	○	6	—	5	×	反則
第2セット	×	6	—	7	○	チーム番号 135
第3セット	×	5	—	7	○	
取得セット		1	—	2		
セットポイント計		17	—	19		チーム番号 138
V T戦			—			
合計ポイント		17	—	19		

× ○

のみ入力可

第 1 ブロック	セツク No.	チーム名	vs	チーム名	セツク No.	備考
第 8 コート	136	虹小Bア	vs	湯田レイ	137	
第 12 試合	×	タッカーズ		ダース	○	
第1セット	×	4	—	7	○	反則
第2セット	×	6	—	7	○	チーム番号 136
第3セット			—			
取得セット		0	—	2		
セットポイント計		10	—	14		チーム番号 137
V T戦			—			
合計ポイント		10	—	14		

× ○

のみ入力可